

SOLAR LED-BELEUCHTUNG OSTEREI

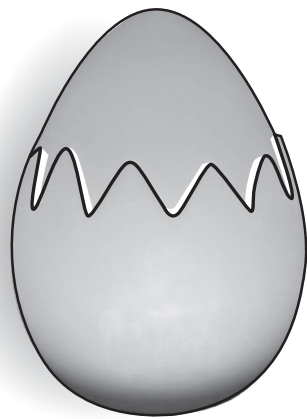

KUNDENSERVICE
☎ 02938 9725-25
www.melitec.de
service@melitec.de
LK21-4 - 9180/21/10 - 01/26

ORIGINAL BEDIENUNGSANLEITUNG

HERGESTELLT IN CHINA

IMPORTIERT DURCH
Melitec GmbH
Osterröde 22
59469 Ensek,
Deutschland

1 ALLGEMEINES



Diese Bedienungsanleitung (im Folgenden „Anleitung“ genannt) ist Teil des Produkts und enthält wichtige Informationen zur Inbetriebnahme und zur Verwendung. Lesen Sie die Anleitung, insbesondere das Kapitel **SICHERHEIT**, sorgfältig durch, bevor Sie das Produkt verwenden. Bei Nichtbeachtung dieser Anleitung kann es zu schweren Verletzungen und/oder zu Schäden am Produkt kommen.

Bewahren Sie diese Anleitung für zukünftige Verwendung und Referenz auf. Wenn Sie das Produkt an Dritte weitergeben, geben Sie unbedingt diese Anleitung mit. Wenn Sie eine digitale Kopie der Anleitung benötigen, wenden Sie sich bitte an das Servicecenter.

1.1 BESTIMMUNGSGEMÄSSE VERWENDUNG

Die Solar Außendeko (im Folgenden „Leuchte“ genannt) dient zur Schaffung von Lichtakzenten im Garten und ist nicht zur Beleuchtung von Wegen gedacht. Diese Leuchte ist nur für den privaten Gebrauch geeignet und kein Kinderspielzeug. Der Hersteller und der Verkäufer übernehmen keine Haftung für Verletzungen oder Schäden, die Folge eines unsachgemäßen Gebrauchs der Leuchte sind.

1.2 SYMBOLERKLÄRUNG

Die folgenden Symbole werden in dieser Anleitung, auf dem Produkt oder auf der Verpackung verwendet.

Schutzklasse III
Schutzkleinspannung (SELV)

für Außen

Lesen Sie diese Bedienungsanleitung sorgfältig durch. Sie vermeiden dadurch Fehler, die zu einer Funktionsstörung führen könnten..

IP44 Geschützt gegen körnige feste Fremdkörper (Durchmesser $\geq 1,0$ mm) & gegen allseitiges Spritzwasser.

Mit diesem Symbol gekennzeichnete Produkte erfüllen alle anzuwendenden Gemeinschaftsvorschriften des Europäischen Wirtschaftsraums.

Kein Netzanschluss

Gleichstrom
Wechselstrom
Gleich- und Wechselstrom

1

3 PRODUKTÜBERSICHT

3.1 LIEFERUMFANG

- 1 Solar Außendeko (flache Kugel)
- 2 Erdspieß
- 3 steckbare Füße
- 4 Akku (bereits eingesetzt)
- 5 Montageschlüssel
Bedienungsanleitung

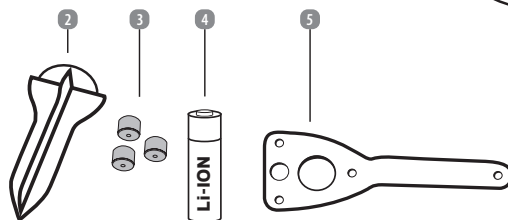
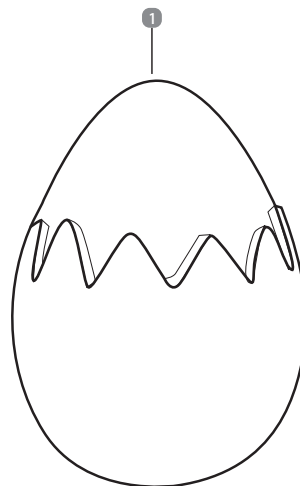

4

1.3 SIGNALWÖRTERERKLÄRUNG

Die folgenden Signalwörter werden in dieser Anleitung, auf dem Produkt und/oder auf der Verpackung verwendet.

⚠ GEFAHR!

» Dieses Signalwort weist auf eine gefährliche Situation hin, die, wenn sie nicht vermieden wird, den Tod oder eine schwere Verletzung zur Folge hat.

⚠ WARNUNG!

» Dieses Signalwort weist auf eine gefährliche Situation hin, die, wenn sie nicht vermieden wird, den Tod oder eine schwere Verletzung zur Folge haben kann.

⚠ VORSICHT!

» Dieses Signalwort weist auf eine gefährliche Situation hin, die, wenn sie nicht vermieden wird, eine geringfügige oder mäßige Verletzung zur Folge haben kann.

VORSICHT!

» Dieses Signalwort weist auf eine gefährliche Situation hin, die, wenn sie nicht vermieden wird, zu Sachschäden führen kann.

i HINWEIS

» Dieses Signalwort ist ein bevorzugtes Signalwort für Tipps und Praktiken, die nicht mit Personenschäden zusammenhängen.

2 SICHERHEIT

2.1 ALLGEMEINE SICHERHEITSHINWEISE

⚠ WARNUNG!

» Bei Verpackungs- und Schutzfolien besteht Erstickungsgefahr. Halten Sie Verpackungs- und Schutzfolien von Kindern fern.

⚠ VORSICHT!

» Bei Missachtung der Sicherheitshinweise besteht Verletzungsgefahr. Ein sicherer Betrieb dieser Leuchte ist nur gewährleistet, wenn die folgenden Anweisungen beachtet werden:

» Lassen Sie Reparaturen nur durch den Hersteller, seinem Service oder einer vergleichbaren Elektrofachkraft durchführen.

» Verwenden Sie nur die vom Hersteller vorgesehenen Teile.

2

4 VOR DEM ERSTEN GEBRAUCH

4.1 PRODUKT UND LIEFERUMFANG PRÜFEN

⚠ WARNUNG! ERSTICKUNGSGEFAHR!

» Halten Sie alle Verpackungsmaterialien von Kindern und Haustieren fern – diese Materialien sind eine potenzielle Gefahrenquelle, z. B. können sie daran ersticken oder Kleinteile davon verschlucken.

VORSICHT! BESCHÄDIGUNGSGEFAHR!

» Seien Sie vorsichtig, wenn Sie die Verpackung öffnen, um das Produkt nicht zu beschädigen.

» Vermeiden Sie die Verwendung scharfer Gegenstände.

1. Nehmen Sie das Produkt aus der Verpackung.
2. Entfernen Sie das Verpackungsmaterial und alle Plastik-/Schutzfolien.
3. Prüfen Sie, ob die Lieferung vollständig ist (siehe Kapitel **LIEFERUMFANG**).
4. Kontrollieren Sie, ob das Produkt oder die Einzelteile Schäden aufweisen. Ist dies der Fall, benutzen Sie das Produkt nicht. Wenden Sie sich über die auf der Titelseite dieser Anleitung angegebenen Kontaktstellen an das Servicecenter.

4.2 HINWEISE ZUM AUFSTELLORT

Wählen Sie einen sonnigen Standort, der gegenüber einem möglichst großen Bereich des südlichen Horizonts frei ist.

An Standorten, die z.B. durch Gebäude, Bäume oder Sträucher abgeschattet werden, ergibt sich eine geringere Aufladung und damit eine reduzierte Leuchtzeit.

Sollten Sie die Leuchte auch im Winter verwenden ergibt sich eine kürzere Leuchtdauer: Die Sonneneinstrahlung ist schwächer und durch den flacheren Einstrahlungswinkel arbeitet das Solarpanel nicht so effektiv. Zusätzlich ist der Schattenwurf umgebender Gebäude, Bäume und Sträucher deutlich länger wodurch die Leuchte ggf. nicht mehr, wie in den anderen Jahreszeiten, in der Sonne steht.

4.3 MONTAGE UND INBETRIEBNAHME

⚠ VORSICHT! EINKLEMMGEFAHR!

» Beim Zusammenbau und beim Aufstellen der Leuchte können Sie sich einklemmen.

» Arbeiten Sie vorsichtig, um Verletzungen durch Einklemmen zu vermeiden

1. Entnehmen Sie die Leuchte **1** der Verpackung und prüfen Sie den Inhalt auf Vollständigkeit und auf Transportschäden.
2. Schalten Sie die Leuchte mit dem Schalter **15** ein (s. Abb. A).
3. Schrauben Sie, wenn Sie die Leuchte auf den Rasen oder in einem Beet platzieren möchten, den Erdspieß **2** in die Basisplatte (s. Abb. B).

5

- » Modifizieren oder verändern Sie die Leuchte nicht.
- » Betreiben Sie eine beschädigte Leuchte nicht weiter.
- » Lassen Sie Kinder und Personen deren geistige oder motorische Fähigkeiten eingeschränkt sind und die diese Leuchte nicht sicher bedienen können sowie Unbefugte nicht unbeaufsichtigt an diese Leuchte gelangen.

2.2 SICHERHEITSHINWEISE FÜR BATTERIEN

⚠ WARNUNG! ERSTICKUNGSGEFAHR

- » Es besteht Erstickungsgefahr durch Verschlucken von Akkus.
- » Halten Sie Akkus von Kindern fern.
- » Suchen Sie sofort einen Arzt auf, wenn ein Akku verschluckt wurde.

⚠ VORSICHT! VERÄTZUNGSGEFAHR

- » Bei Defekt / Beschädigung kann aus Akkus Elektrolyt auslaufen.
- » Vermeiden Sie jeden Kontakt mit ausgelaufenem Elektrolyt.
- » Spülen Sie bei Kontakt mit ausgelaufenem Elektrolyt die Stelle sofort mit klarem Wasser.
- » Suchen Sie bei Augenkontakt sofort einen Arzt auf.
- » Versuchen Sie niemals generische Batterien zu laden.

⚠ WARNUNG! EXPLOSIONSGEFAHR

- » Bei unsachgemäßer Handhabung von Akkus besteht Explosionsgefahr!
- » Akkus nicht kurzschließen, ins Feuer werfen oder auseinanderbauen.

i HINWEIS BESCHÄDIGUNGSGEFAHR

- » Bei übermäßiger Erwärmung können Akkus auslaufen.
- » Setzen Sie Akkus keiner übermäßigen Erwärmung aus.

3

4. Stellen Sie die Leuchte nach Ihren Wünschen auf. Wählen Sie dafür einen möglichst sonnigen Standort.
- Bei Verwendung des Erdspießes stecken Sie die Leuchte in geeigneter Umgebung in die Erde.
- Lockern Sie feste Böden mit einem Pflanzstab vor.

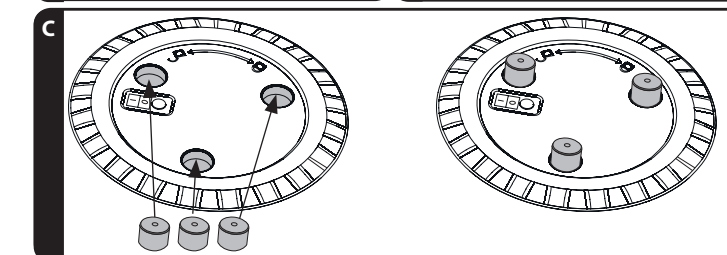
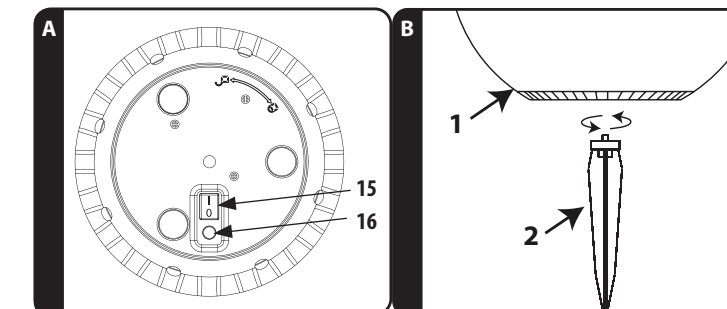

5 GEBRAUCH

5.1 FUNKTIONEN DER LEUCHE

Die Leuchte ist mit einem Schalter **15** und einem Taster **16** ausgestattet (s. Abb. A).

Mit dem Schalter wird die Leuchte ein- und ausgeschaltet.

Mit dem Taster wird durch kurzes Drücken die Lichtfarbe wie folgt geändert:

rot > grün > blau > gelb > violett > orange > rosa > RGB-Farbwechsel > bernsteinfarben > weiß

1. Schalten Sie die Leuchte mit dem Schalter ein.

2. Stellen Sie durch kurzes Drücken des Tasters die gewünschte Lichtfarbe ein.

6

5.2 AKKU AUFLADEN/AUSTAUSCHEN

Beachten Sie das Kapitel >SICHERHEITSHINWEISE FÜR BATTERIEN<.

Der Akku ist von der Garantie ausgeschlossen!

Bei dem Austausch des Akkus kann ein handelsüblicher Li-Ion Akku, wie in den "Technischen Daten" dieser Anleitung erwähnt, eingesetzt werden. Gehen Sie beim Akkuwechsel wie folgt vor:

- Schalten Sie die Leuchte aus.
- Entfernen Sie ggf. den Erdspeiß 2.
- Schrauben Sie die Basisplatte von der Leuchte ab.
 - Setzen Sie den Montageschlüssel 5 auf die Zapfen 8 (s. Abb. D).
 - Sichern Sie den Montageschlüssel, indem Sie den Erdspeiß aufschrauben (s. Abb. E).
 - Schrauben Sie die Basisplatte gegen den Uhrzeigersinn von der Leuchte.
 - Beachten Sie, dass die Basisplatte sehr fest eingeschraubt ist.
- Lösen Sie die Solarzelleneinheit 9, indem Sie die Schrauben 10 entfernen (s. Abb. F).
- Nehmen Sie die Solarzelleneinheit ab.
 - Das Akkufach 11 befindet sich auf der Rückseite (s. Abb. G).
- Tauschen Sie den Akku (18650, Li-Ion, mit integrierter Schutzschaltung) 4 aus.
 - Achten Sie auf die korrekte Polarität.
- Setzen Sie die Solarzelleneinheit wieder in die Basisplatte ein.
- Schrauben Sie die Solarzelleneinheit mit den Schrauben fest.
- Prüfen Sie, dass die Dichtung der Basisplatte 12 sauber ist und korrekt anliegt (s. Abb. H).
- Setzen Sie die Basisplatte auf die Leuchte und schrauben Sie sie von Hand fest.
 - Verkanten Sie die Basisplatte nicht!
- Schrauben Sie die Basisplatte mit Hilfe des Montageschlüssels FEST auf die Leuchte.
- Entfernen Sie den Montageschlüssel.
- Setzen Sie, falls gewünscht, den Erdspeiß wieder ein.
- Schalten Sie die Leuchte ein.

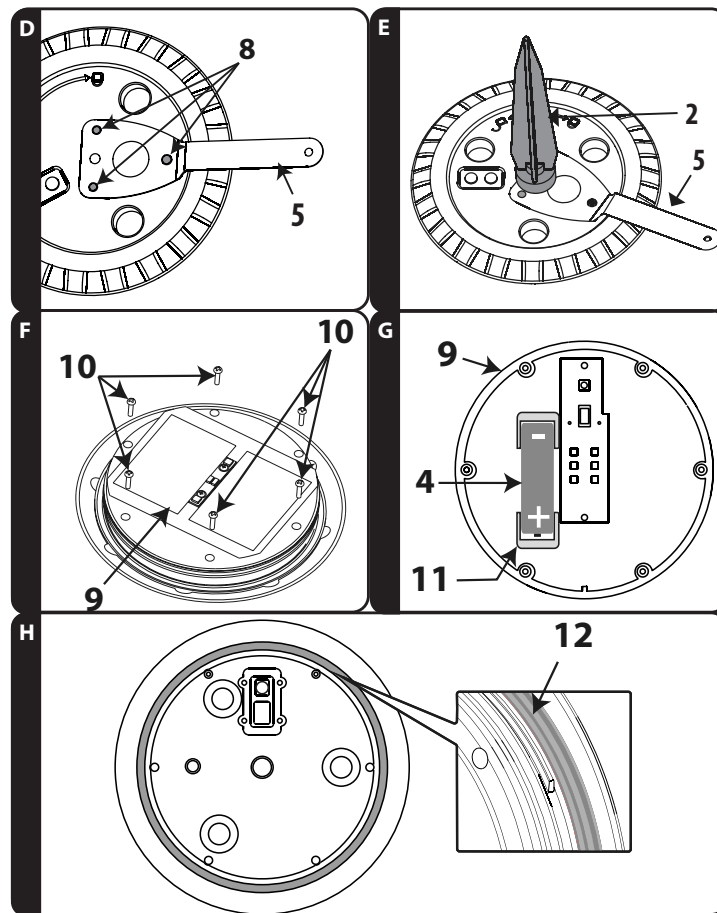

7

8

9

10

8 TECHNISCHE DATEN

Leuchtmittel: 1 x 0.06 W LED weiß; 1 x 0.06 W LED bernstein; 2 x 0.06 W LED RGB

Lichtfarbe: weiß, bernstein, RGB

Schutzklasse: III, IP 44

Akku: 1 x 3.7 V ---; 18650 (Li-Ion), min. 1.800 mAh

Leuchtdauer: ca. 6-8 Stunden bei optimaler Aufladung

Ladedauer: ca. 6-8 Stunden, bei bedecktem Himmel entsprechend länger

Die Ladungsaufnahme der Leuchte ist abhängig von der Intensität der Sonneneinstrahlung, die je nach Region, Jahreszeit und Strahlungswinkel sehr unterschiedlich sein kann.

Die in dieser Leuchte verwendeten LEDs haben eine sehr hohe Lebensdauer und können nicht einzeln ausgetauscht werden. Am Lebensdauerende der LEDs wird die Leuchte in Ihrer Funktion zunächst unbrauchbar. Das LED-Modul als Ganzes kann auf Wunsch kostenpflichtig ersetzt werden.

9 ENTSORGUNGSHINWEISE

Bei mit dem abgebildeten Symbol versehenen Elektrogeräten sind Sie gesetzlich verpflichtet, diese dem ordnungsgemäßen und umweltvertraglichen Recycling zuzuführen. Sie dürfen auf keinen Fall mit dem Hausmüll entsorgt werden. Nur so ist gewährleistet, dass enthaltene wertvolle Rohstoffe umweltschonend wiedergewonnen und dem Wertstoffkreislauf zugeführt werden, bzw. keine

schädlichen Inhaltsstoffe in die Umwelt gelangen und gesundheitsschädigende Wirkungen auf Menschen, Tiere und Pflanzen haben. Vor der Entsorgung muss, wie im Abschnitt Batterie-/ Akkuschlüssel beschrieben, die Batterie / der Akku zerstörungsfrei zur separaten Entsorgung entnommen werden. Unter anderem bei den folgenden Stellen können Sie Elektroaltgeräte unentgeltlich zurückgeben:

- Kommunale Sammelstellen.
- Große Elektrofachhändler (mehr als 400 m² Verkaufsfläche)
- Große Lebensmittelhändler (mehr als 800 m² Verkaufsfläche), welche auch Elektroprodukte verkaufen.

Bei den bezeichneten Elektro-/Lebensmittelhändlern ist bei Kauf eines Elektrogeräts die unentgeltliche Rückgabe eines Altgeräts gleicher Art und gleicher Funktion möglich. Die unentgeltliche Abgabe von jeweils bis zu 3 Altgeräten gleicher Geräteart mit einer Kantenlänge bis 25 cm ist dort jederzeit möglich, ohne dass dies an einen Kauf gebunden ist.

Im Fernabsatzhandel beschränkt sich die Möglichkeit einer unentgeltlichen Abholung bei Erwerb eines Neugeräts auf Wärmeübertrager, Bildschirmgeräte und Großgeräte, die mindestens eine Außenkante mit einer Länge von mehr als 50 cm besitzen und die Lagerfläche des Vertreibers > 400m² ist. Der Vertreiber hat den Verbraucher bei Abschluss des Kaufvertrags bezüglich einer entsprechenden Rückgabeabsicht zu befragen.

11



Dieses Symbol bedeutet, dass Batterien und Akkumulatoren nicht mit dem normalen Hausmüll entsorgt werden dürfen. Sie sind gesetzlich dazu verpflichtet, diese am Ende der Lebensdauer unentgeltlich zu einer öffentlich-rechtlichen Sammelstelle oder bei den von Vertreibern eingerichteten Sammelstellen zum Recycling abzugeben.

Batterien und Akkus, welche nicht vom Gerät fest umschlossen sind und zerstörungsfrei entnommen werden können, müssen getrennt und im entladenen Zustand der vorgesehenen Entsorgung zugeführt werden. Die Wiederverwertung und das Recycling von Altgeräten und Batterien ist ein wichtiger Beitrag zum Schutz unserer Umwelt. Bei einer unsachgemäßen Entsorgung können giftige Inhaltsstoffe in die Umwelt gelangen, die gesundheitsschädigende Wirkungen auf Menschen, Tiere und Pflanzen haben. Nachfolgend sind einige bewährte Methoden und Empfehlungen, um die Lebensdauer Ihrer Batterien und Akkus zu verlängern und ihre Wiederverwendung zu ermöglichen:

- Laden Sie Ihre Akkus richtig und vollständig, um ihre Lebensdauer zu maximieren. Entladen Sie sie gegebenenfalls vollständig mit einem geeigneten Ladegerät, bevor Sie sie wieder aufladen.
 - Ziehen Sie die Möglichkeit in Betracht, wiederaufladbare Akkus zu verwenden. Diese können mehrmals wiederverwendet und aufgeladen werden, was die Menge an Batterieabfall reduziert.
 - Benutzen Sie immer die richtige Art von Batterien für Ihre Geräte. Ein fehlerhafter Gebrauch kann die Lebensdauer der Batterien verkürzen und möglicherweise schädliche Auswirkungen haben.
- Beachten Sie stets die Sicherheitsanweisungen beim Umgang mit Altbatterien. Bei lithiumhaltigen Altbatterien (Li = Lithium) besteht hohe Brandgefahr. Daher muss auf die ordnungsgemäße Entsorgung von lithiumhaltigen Altbatterien und -Akkus besonderes Augenmerk gelegt werden. Bei falscher Entsorgung kann es außerdem zu inneren und äußeren Kurzschlüssen durch thermische Einwirkungen (Hitze) oder mechanische Beschädigungen kommen. Ein Kurzschluss kann zu einem Brand oder einer Explosion führen und schwerwiegende Folgen für Mensch und Umwelt haben. Um einen Kurzschluss zu vermeiden, kleben Sie die Pole bzw. die Kontakte der Batterie vor der Entsorgung ab. Batterien mit erhöhtem Schadstoffgehalt sind zudem mit den folgenden Zeichen gekennzeichnet: Cd = Cadmium, Hg = Quecksilber, Pb = Blei



Führen Sie Verpackung sortenrein dem Recycling zu. Informationen zur korrekten Entsorgung von Altgeräten, Akkus und Verpackungsmaterialien erhalten Sie bei Ihrem kommunalen Entsorger oder online: Ein Kurzschluss kann zu einem Brand oder einer Explosion führen und schwerwiegende Folgen für Mensch und Umwelt haben. Um einen Kurzschluss zu vermeiden, kleben Sie die Pole bzw. die Kontakte der Batterie vor der Entsorgung ab. Batterien mit erhöhtem Schadstoffgehalt sind zudem mit den folgenden Zeichen gekennzeichnet: Cd = Cadmium, Hg = Quecksilber, Pb = Blei

10 KONFORMITÄTSERKÄRUNG

Wir, die MELITEC GMBH, OESTERWEG 22 59469 ENSE/DEUTSCHLAND, erklären in alleiniger Verantwortung, dass das Produkt SOLAR LED-BELEUCHTUNG (OSTEREI) die grundlegenden Anforderungen der aufgeführten EU-Richtlinien erfüllt. Die EU-Konformitätserklärung kann bei der auf der Rückseite dieser Anleitung angegebenen Adresse angefordert werden.

12

6 STÖRUNGEN UND FEHLERBEHEBUNG

PROBLEM	URSACHE	LÖSUNG
Die Leuchte hat keine Funktion.	Ist die Leuchte eingeschaltet?	Stellen Sie den Schalter in Position "ON".
Die Leuchte hat nur eine geringe Leuchtdauer oder funktioniert nicht	Die Solarzelle empfängt nicht ausreichend Sonnenenergie, wegen eines ungünstigen Standortes / trüber Witterung / Abschattung / der Jahreszeit, um die Akkus zu laden. Bei dunkler Witterung leuchtet die Leuchte Tags / in der Dämmerung.	Positionieren Sie die Leuchte an einem sonnigen Standort bzw. warten Sie sonniges Wetter ab. Warten Sie sonniges Wetter ab um die Funktion der Leuchte zu prüfen.
Die Helligkeit der Leuchte ist unzureichend	Ist der Akku ausreichend geladen? Der Akku wird nicht aufgeladen?	Laden Sie den Akku auf, indem Sie die Leuchte in die Sonne stellen oder ein externes Ladegerät (nicht im Lieferumfang enthalten) verwenden. Wenden Sie sich bitte an das Servicecenter.
Eine LED funktioniert nicht.	Ist der Akku ausreichend geladen? Ist der Akku neu und vollständig geladen?	Prüfen Sie die Leuchte mit geladenem Akku. Der Austausch einzelner LEDs ist nicht möglich. Wenden Sie sich an das Servicecenter.

11 SCHNELLSERVICE

Für dieses Produkt bieten wir einen Sonderservice! Wenn Sie ein Problem mit der Leuchte haben, rufen Sie uns an, senden eine E-Mail oder nutzen das Kontaktformular auf unserer Internetseite. Oft können wir Ihnen schnell und unkompliziert helfen, um kleine Fehler zu beheben. Halten Sie für Rückfragen die folgenden Daten bereit:

LK21-4 | 9180/21/10 (OSTEREI)

02938 9725-25

(Mo.- Fr. von 8⁰⁰ bis 17⁰⁰ Uhr)

MelTec GmbH
Leuchterservice
Oesterweg 22
59469 Ense
service@melitec.de · www.melitec.de

13

7 REINIGUNG UND LAGERUNG

⚠️ WARNUNG! STROMSCHLAG- ODER KURZSCHLUSSEGEFAHR!

» Tauchen Sie das Produkt niemals in Wasser oder andere Flüssigkeiten. Vermeiden Sie das Eindringen von Wasser oder anderen Flüssigkeiten in das Gehäuse.

⚠️ VORSICHT! KURZSCHLUSSEGEFAHR!

» Schalten Sie vor der Reinigung die Leuchte aus.

VORSICHT! BESCHÄDIGUNGSGEFAHR!

» Verwenden Sie keine aggressiven Reinigungsmittel, Bürsten mit Metall- oder Nylonborsten sowie keine scharfen oder metallischen Reinigungsgegenstände wie Messer, harte Spachtel und dergleichen. Diese könnten die Oberflächen des Produkts beschädigen.

VORSICHT! BESCHÄDIGUNGSGEFAHR!

» Lagern Sie das Produkt stets an einem kühlen und trockenen Ort, bei einer Umgebungstemperatur zwischen 5 °C und 20 °C.

» Lagern Sie das Produkt für Kinder und Haustiere unzugänglich.

» Der Akku kann durch unsachgemäße Lagerung Schaden nehmen.

» Falls Sie die Leuchte in kalten Wintermonaten trocken einlagern, entnehmen Sie dafür auf jeden Fall den Akku!

» Laden Sie, um die Ladungskapazität zu erhalten, den Akku ca. alle 4 Monate vollständig auf.

14